

Metrolinx

Vue d'ensemble du système d'enregistrement audio-vidéo de locomotive

DOCUMENT D'INFORMATION PRÉPARÉ POUR LE
COMITÉ SÉNATORIAL PERMANENT DES TRANSPORTS ET DES COMMUNICATIONS

FÉVRIER 2018

APERÇU DE LA FLOTTE DE METROLINX



GO Transit

- 75 locomotives et 725 voitures à deux niveaux
- Chaque train comprend habituellement 1 locomotive et 6, 10 ou 12 voitures
- Fonctionnement appelé en mode de « poussée-traction » :
 - La locomotive est toujours à l'extrémité est ou sud du train
 - La voiture de passagers à l'extrémité opposée du train de la locomotive est une « voiture -pilote » spécialement modifiée qui comprend une cabine d'opérateur
 - Dans une direction, la locomotive *tire* les voitures; les membres d'équipage contrôlent à partir de la cabine de la locomotive
 - Dans l'autre direction, la locomotive *pousse* les voitures; les membres d'équipage contrôlent la locomotive à distance à partir de la voiture-pilote

UP Express

- 18 voitures automotrices diesel (DMU)
- Chaque ensemble de train se compose de 2-3 voitures
- Chaque voiture est autoalimentée et dispose d'une cabine d'opérateur
- Les trains sont assemblés de manière à ce que la cabine soit orientée vers l'extérieur aux deux extrémités et qu'elle tourne de façon bidirectionnelle

DISPOSITION DES CAMÉRAS

Installation de quatre caméras avec deux microphones permettant de prendre en charge 95 % de la cabine

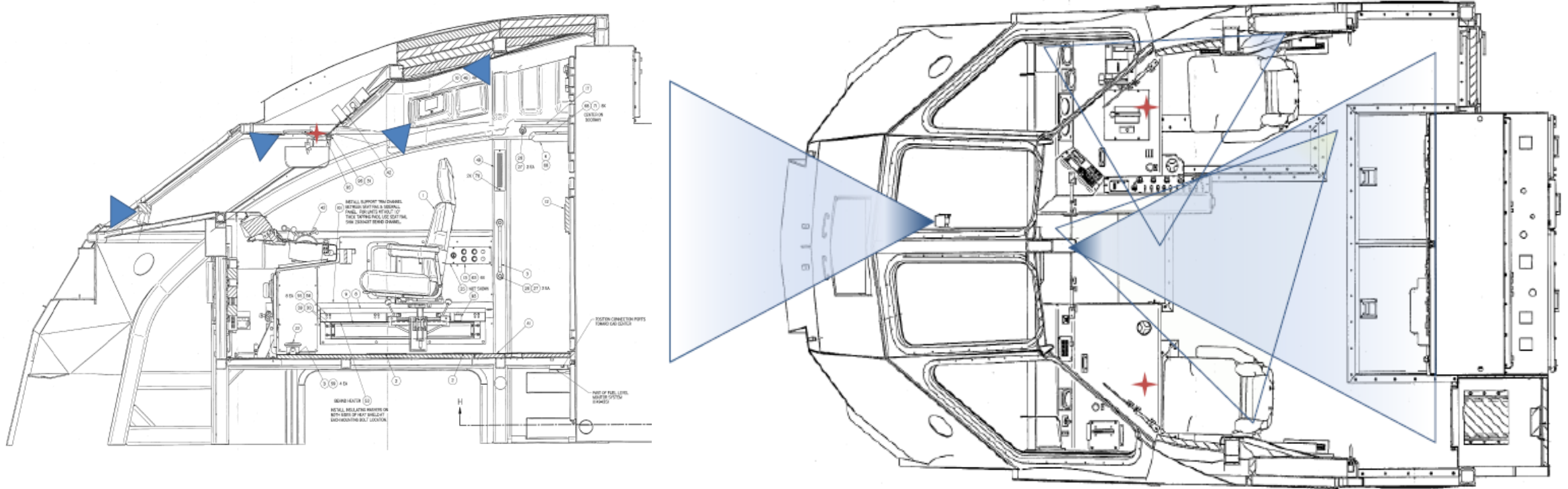

VUES DE CAMÉRA DE LA CABINE D'ÉQUIPAGE LVVR



Time

2017/02/07
08:03:12:231

File Name

2017-02-07_07-4
9-05.vi

Status

Review
Idle

ERS Present

Road #
650

Speed
0 mph

BPP
62 psi

Bell: Off
Horn: Off

EXEMPLES D'IMAGES



Caméra orientée vers l'avant



Caméra d'ingénieur/assistant

SÉCURITÉ DES DONNÉES

- Bandes audio/vidéo conservées pendant 72 heures, après quoi elles sont remplacées par de nouveaux enregistrements. (PEPS)
- Le mot de passe de premier niveau permet l'accès à la vidéo orientée vers l'avant uniquement (pas d'audio)
- L'accès aux fichiers audio et vidéo de la cabine interne est sécurisé par un mot de passe de second niveau disponible uniquement pour les enquêtes sur les accidents
- Si les données tombent entre de mauvaises mains, elles ne peuvent pas être visualisées sans le logiciel propriétaire. (Extension de fichier *.VL). Le logiciel de visionnement n'est pas disponible dans le commerce.

